

ヘッドライトの光軸調整

アドバイス

- ヘッドライトは点灯すると高温になるため、アウト レンズ全面を3分以上覆わないこと。
- ヘッドライトのアウト レンズは樹脂製であるため、長時間レンズを覆うと熱により変形するおそれがある。
- LOビームの左/右エーミングを行うと上/下が変化するため必ず上/下も調整すること。また上/下のみの調整は左/右は変化しない。

知識

- 点検場所が平坦であること。
- タイヤの空気圧が規定圧であること。
- 運転席に1名(55kg)乗車していること。
- 後部に重いものを積載していないこと。

ヘッドライト テスタ調整

- ヘッドライト テスタの使用方法に基づき作業を行う。
- 調整は各アジャスト ポイントで行う。

標準値

ヘッドライトの高さ: A

ヘッドライトの中心幅: B

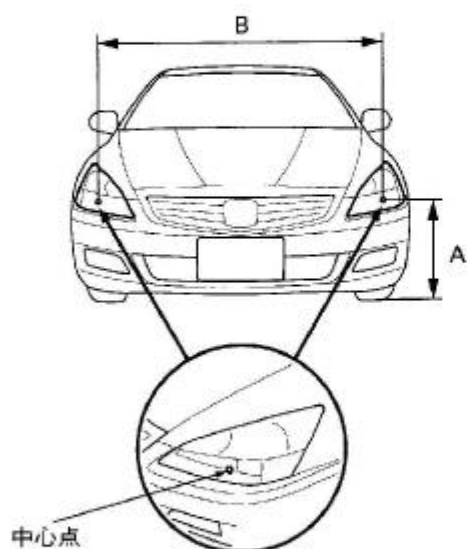

LOビーム調整

1. 3m前方にスクリーンを車両に相對させてセットする。

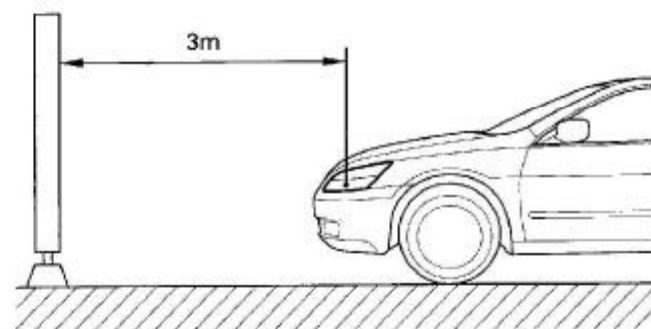

2. ヘッドライトのLOビームを点灯させ光軸を確認する。

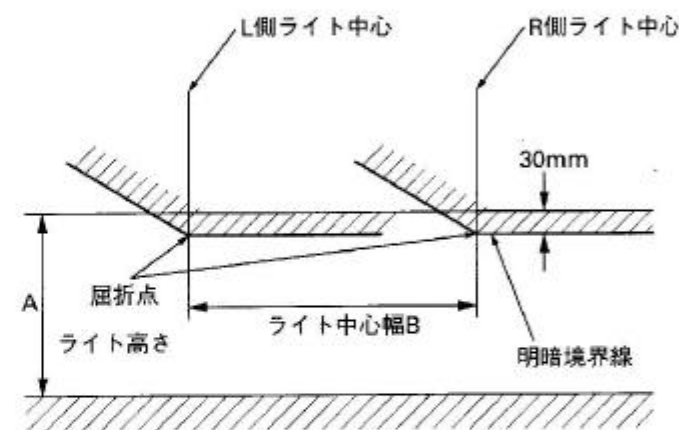

3. 調整の必要がある場合は、各アジャスト ポイント(A)にて調整する。

