

10

606 Hondaスマートカードキーシステム装備車

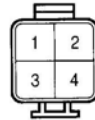

607

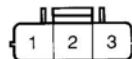

608



609



610

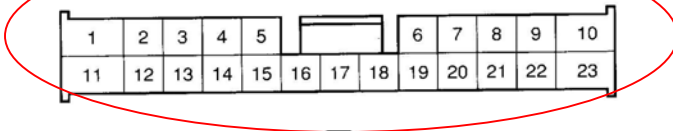

611



612

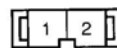

621 YOP



631

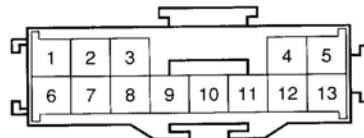

ECUの脱着

1. HDSでSCSショートモードのSCSショートを実行する。
2. センタ ガーニッシュ(A)、ダクト(B)を取外す。

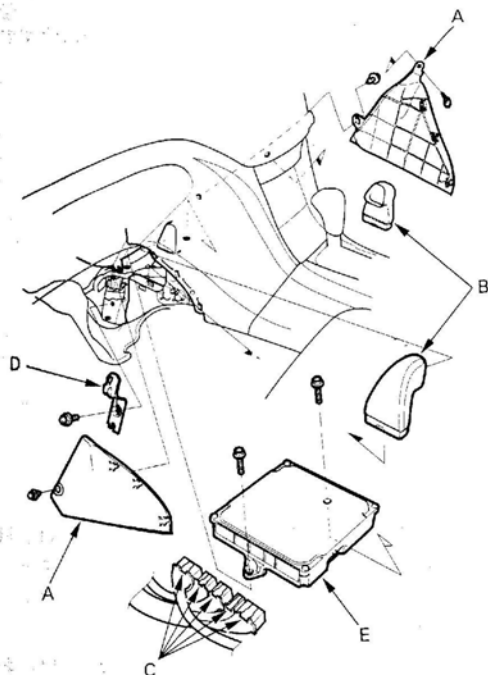

3. ECUカブラ(C)、ステー(D)を取外す。
4. ECU(E)を取外す。
5. 取付けは、取外しの逆の手順で行う。

知識

- イモビライザ装着車は、もしECUを交換した場合は、HDSの取扱い説明書を参照し、イモビライザコードを書き換えること。
- 取付け後、アイドリングの学習を行う。(6-288頁参照)



このパネルを取り外すと金属の箱が見えます。
それが、ECUです。私の場合はこれを探すのに
一苦労しました。

PGM-FI

(1/3)

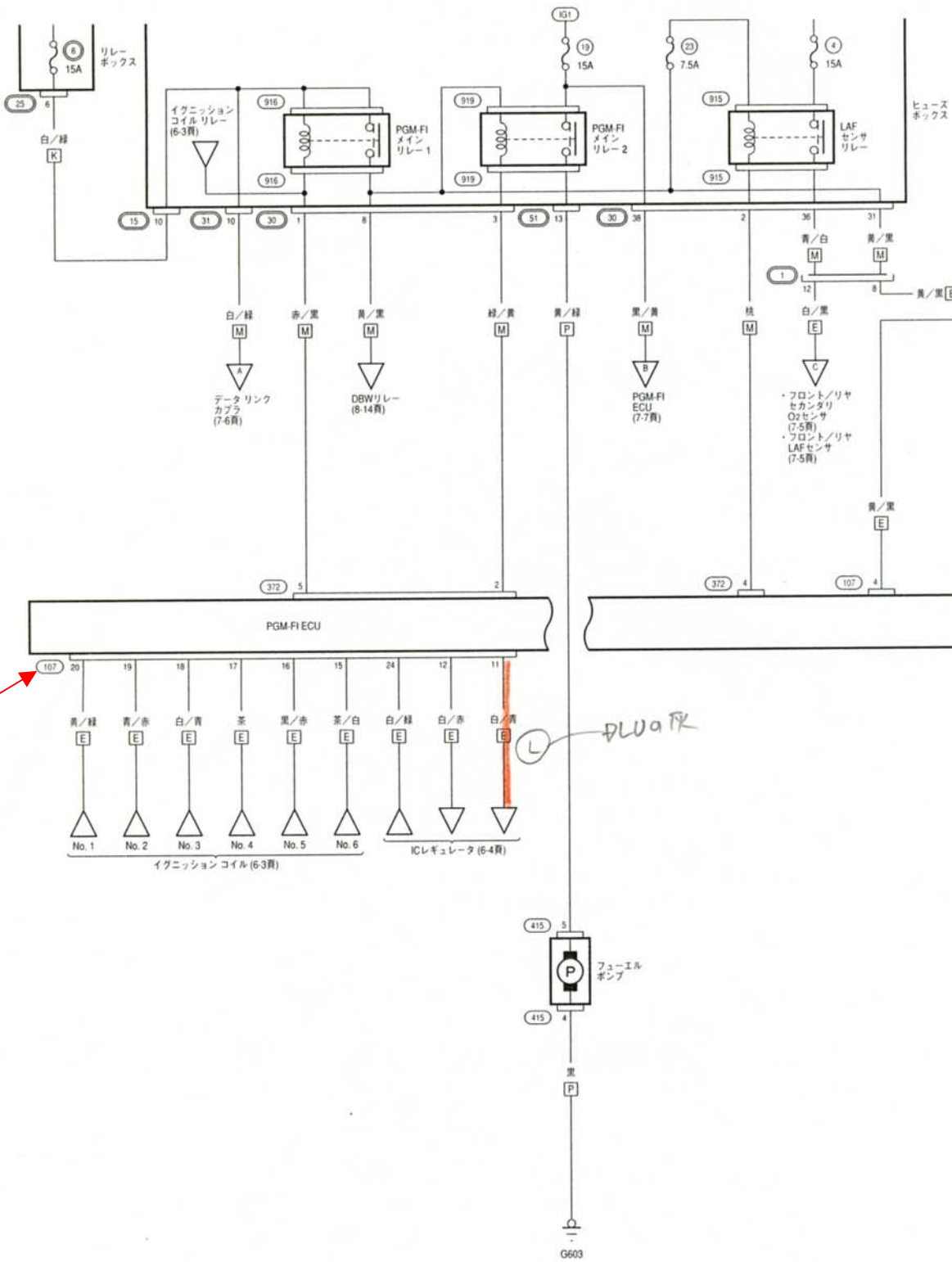

カプラ全体配置図

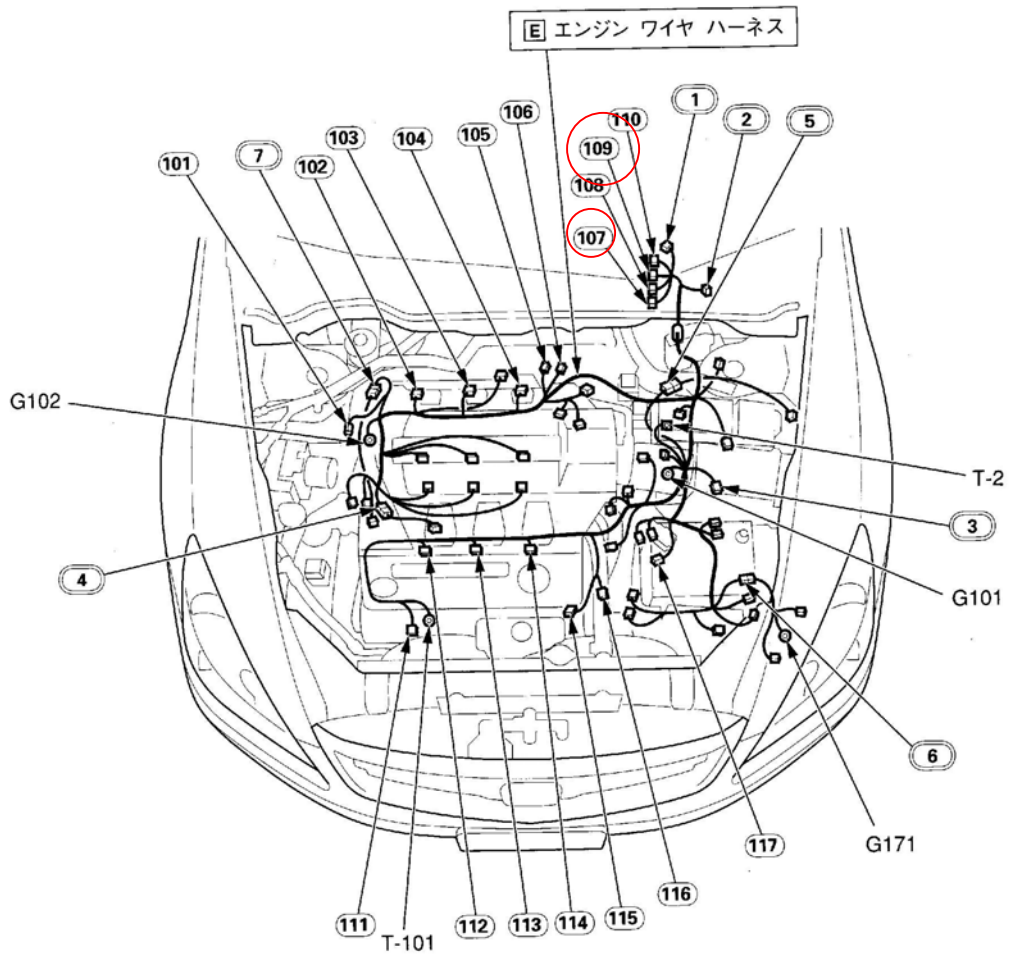

4

102

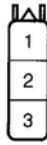

109

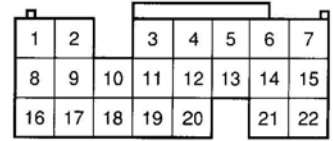

103



110

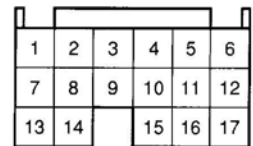

104

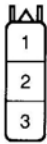

111

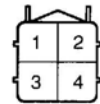

105

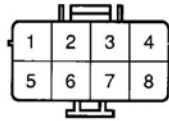

112

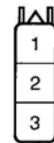

106

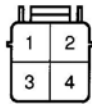

113

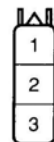

107

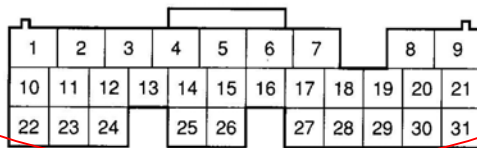

114

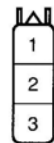

108

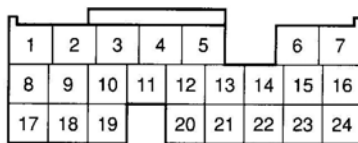

115

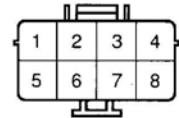

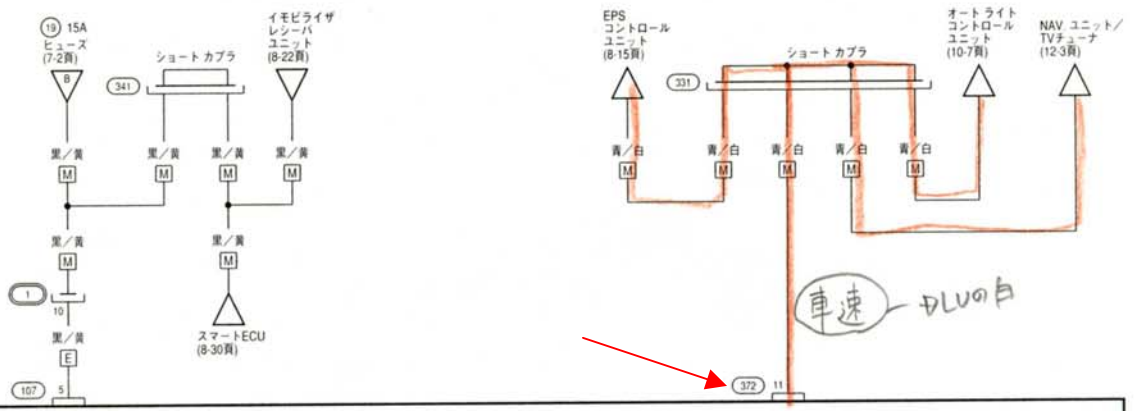

PGM-FI ECU

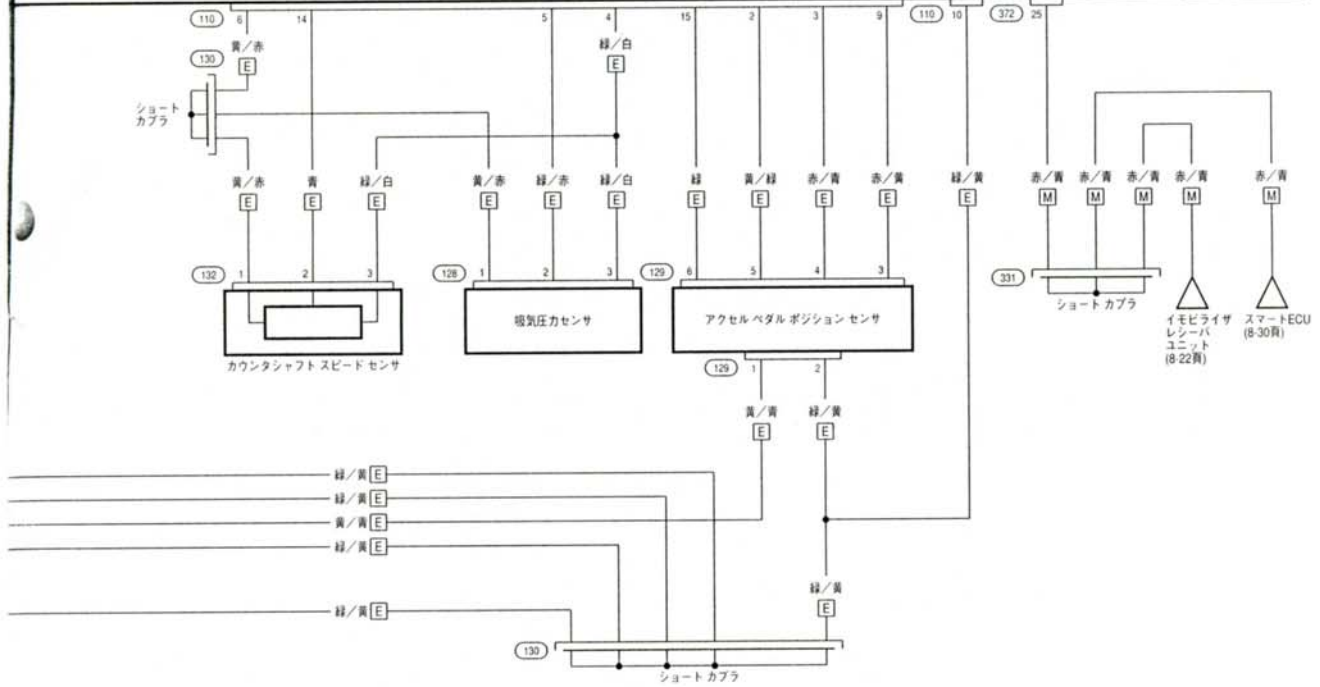

カプラ全体配置図

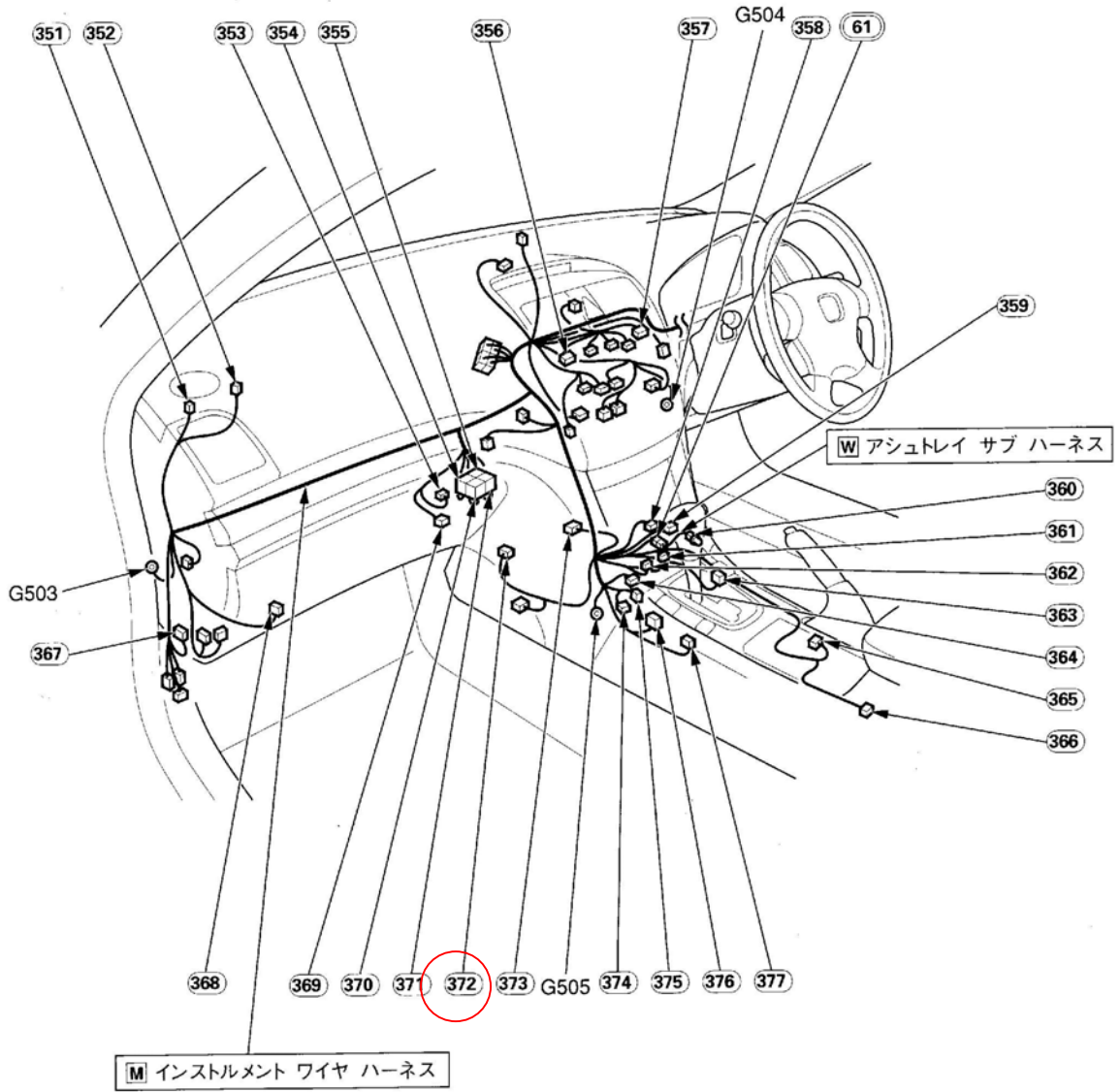

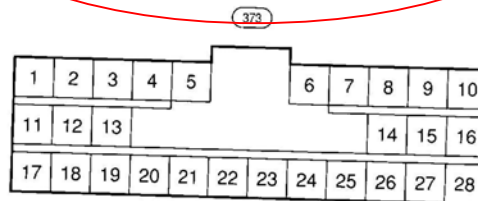
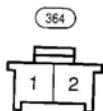
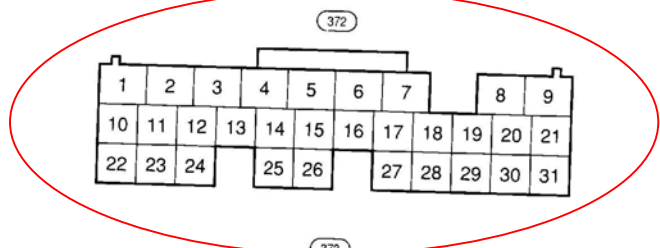
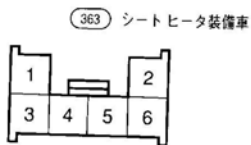
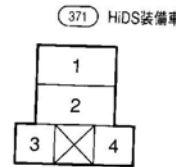
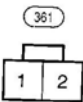
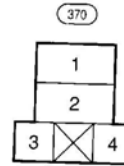
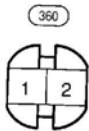
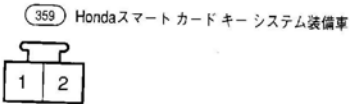
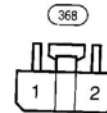
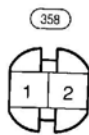
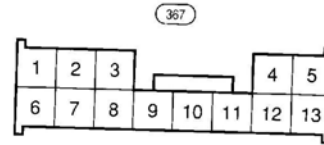
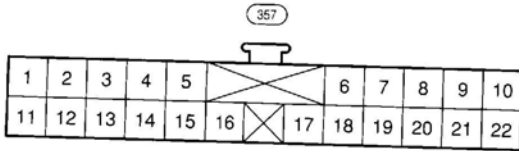
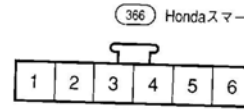
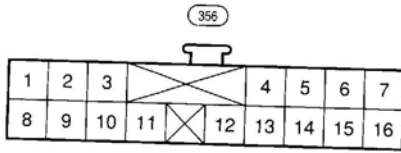

シフト ロック システム (キー インタロック付)

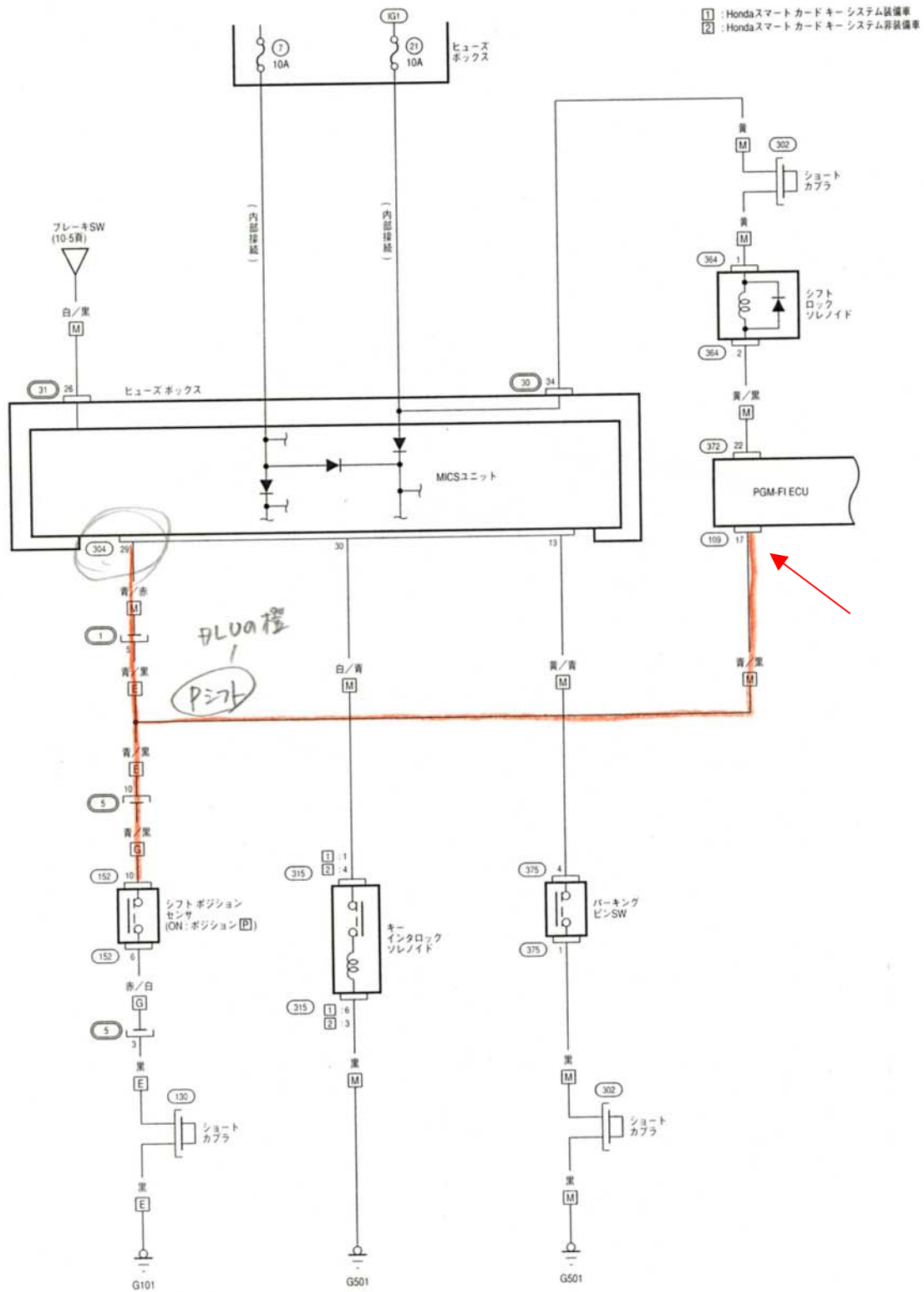

102

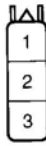

103

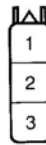

104

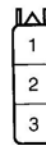

105

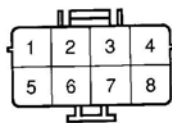

106



107

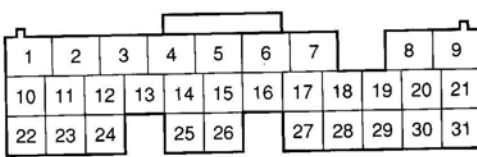

108

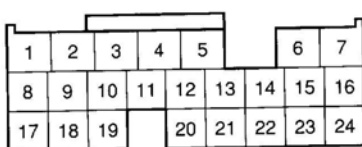

109

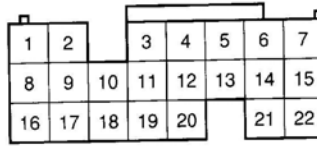

110

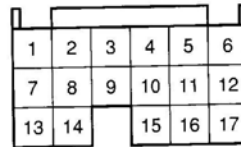

111

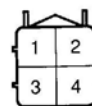

112

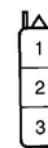

113

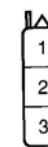

114

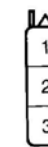

115

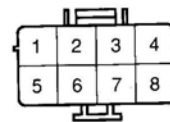

116



117



118



119



120

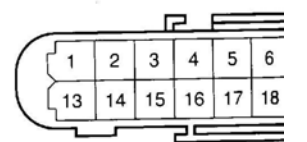

121



122



123



124



- 1 : リヤドアカーテシライト装備車、
ポケットライト装備車。
- 2 : リヤドアカーテシライト非装備車、
ポケットライト非装備車。

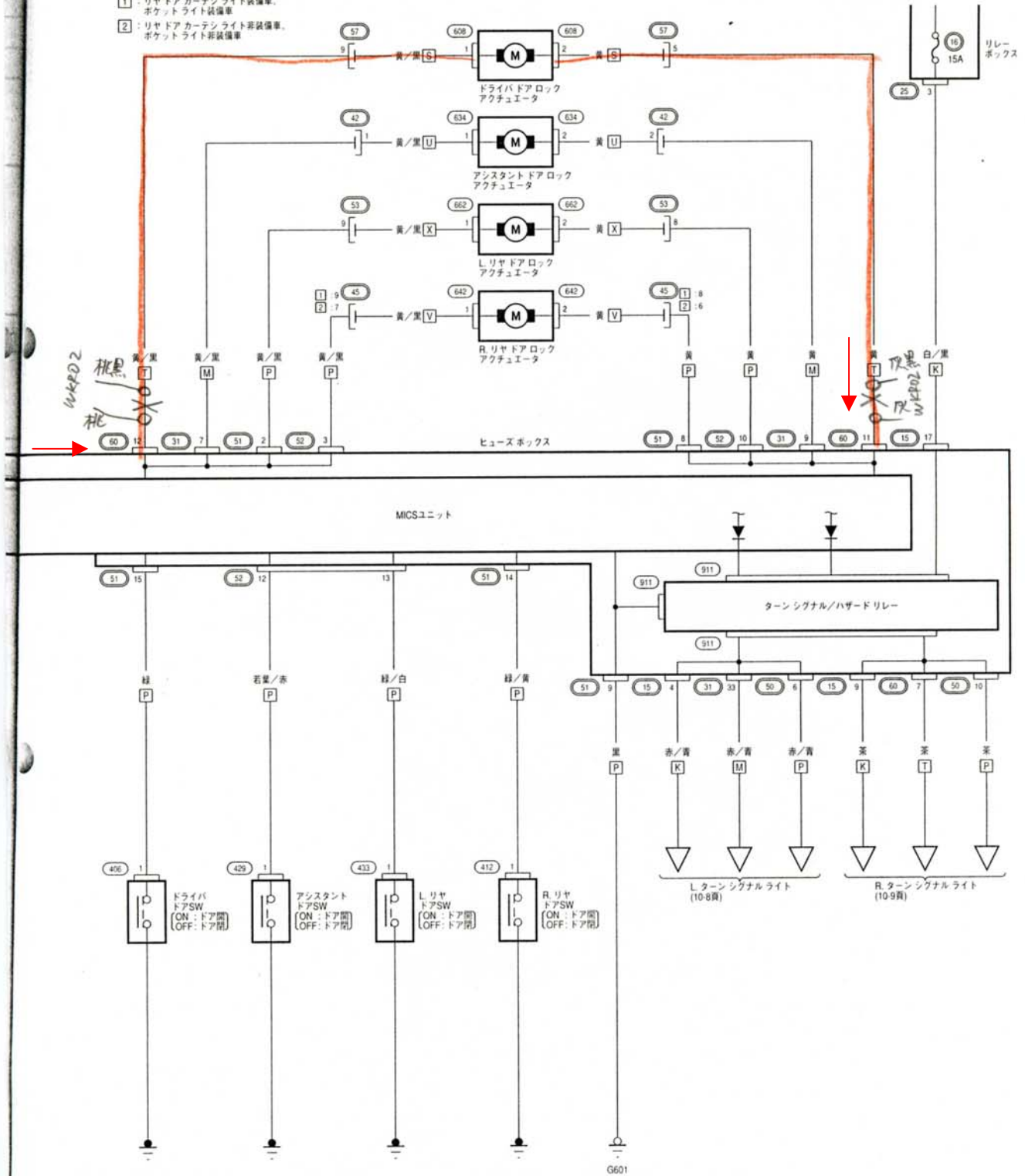

55 サイドエアバッグ装備車



55 サイドエアバッグ装備車



56

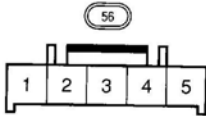

57

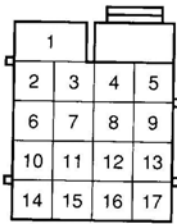

57

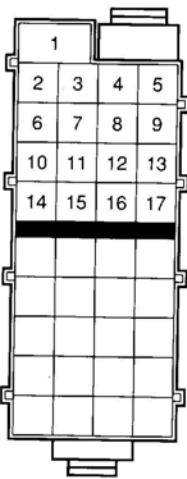

58

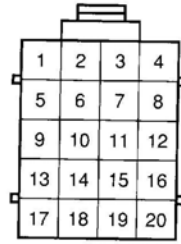

58

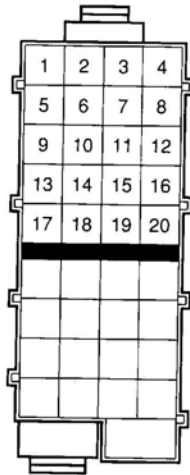

59

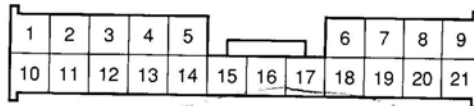

60

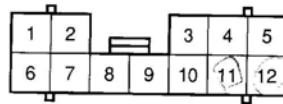

61

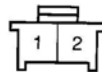

61

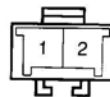

62

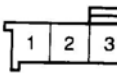

62

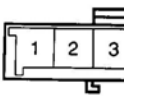

63

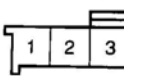

63

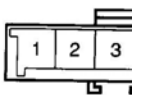

65



65



インストルメント パネル

ドライバ インストルメント ロア カバーの脱着

アドバイス

- インストルメント パネルおよび取外す部品に傷を付けないように作業すること。
- パネルは表側からこじらないこと。
- マイナス ドライバなどを使う場合は、マイナス ドライバにテープなどを巻き付けて傷付きを防止すること。

1. チルト レバーでステアリング コラムを上げる。
2. スクリュ(A)を外す。ドライバ インストルメント ロア カバー(B)を手前に引き出してクリップ(C)、フック(D)を外し、取外す。

A(1)

C(3)

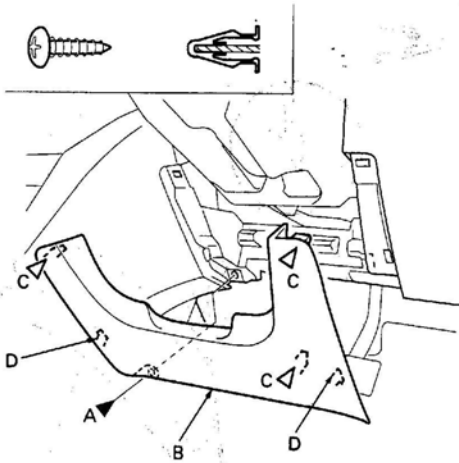

3. 取付けは、取外しの逆の手順で行う。

知識

- クリップの損傷を点検し、必要ならば交換すること。
- 浮きなどのないようクリップ、フックは確実にセットすること。

ドライバ インストルメント アンダ カバーの脱着

アドバイス

- インストルメント パネルおよび取外す部品に傷を付けないように作業すること。
- マイナス ドライバなどを使う場合は、周囲に保護テープやウエスを使用する。また、マイナス ドライバにテープなどを巻き付けて傷付きを防止すること。

1. ドライバ インストルメント アンダ カバー(A)を取外す。

- 1. ドライバ インストルメント アンダ カバーの手前側を下げ、クリップ(B)を外す。
- 2. フット ライト カブラ(C)の接続を外し、フット ライト パルプ ソケット(D)を外す。
- 3. ドライバ インストルメント アンダ カバーをボディ側のピン(E)から引き抜く。

B(3)

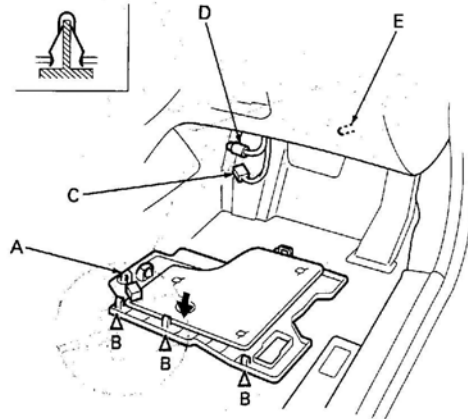

2. 取付けは、取外しの逆の手順で行う。

知識

- クリップの損傷を点検し、必要ならば交換すること。
- カブラの接続は確実に行うこと。
- 浮きなどのないようクリップは確実にセットすること。